

Alfredo Coli S.r.l.

Sede operativa / Operational headquarter
Via A. Grandi, 37/39 - 47922 Rimini (RN) Italy

Telefono / Phone · WhatsApp
+39 0541 1648892 · +39 351 865 5167



ALFREDOCOLI.COM

info@alfredocoli.com

AUTOMATIC MACHINES



MACCHINA CUCITRICE ZIG-ZAG
PER LA BORDATURA DELLE MANTOVANE

ZIG-ZAG SEWING MACHINE
FOR EDGING VALANCES

C110

C110

MACCHINA CUCITRICE ZIG-ZAG PER LA BORDATURA DELLE MANTOVANE

La C110 permette di avere una bordatura di ottima qualità, grazie al dosatore automatico della fettuccia e al kit di cucitura (guida, piedino, placca e griffa) creato appositamente da Alfredo Coli. Il risultato sarà un bordo senza tensioni, piatto e regolare.

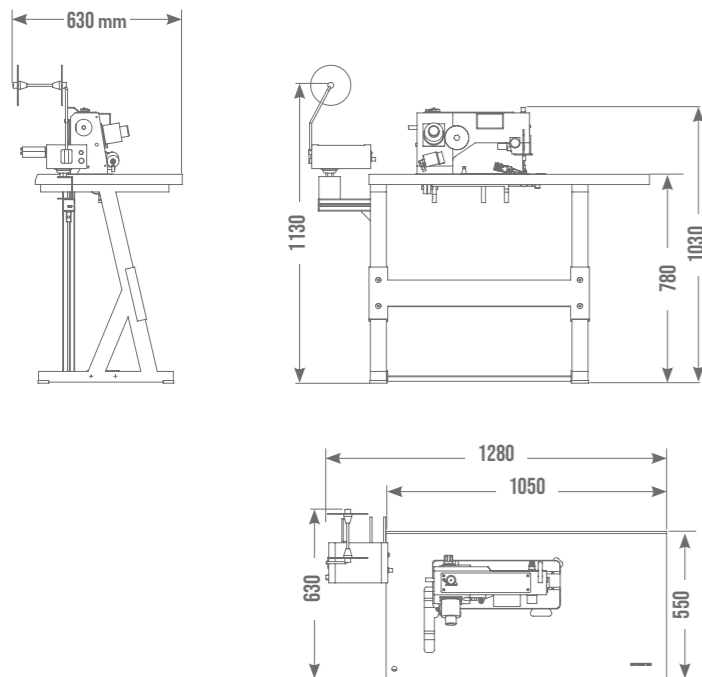

DATI UTILI:

- Testata Adler 524i
- Motore elettronico con velocità variabile a basso consumo di energia
- Guida di cucitura estraibile
- Illuminazione del centro di cucitura
- Dosatore automatico della fettuccia (optional)

DATI TECNICI:

- Altezza piano di lavoro: 78 cm
- Alimentazione elettrica: 220V AC
- Consumo elettrico: 0.5 kWh
- Larghezza zig-zag fino 10 mm
- Velocità di cucitura: fino a 4000 giri/minuto
- Peso: 75 kg

FOCUS:

- Tessuti Acrilici
Acrylic Fabrics
- Ingombro Minimo
Minimum Encumbrance
- High Speed
- Custom Build

ZIG-ZAG SEWING MACHINE FOR EDGING VALANCES

C110 machine allows you to have an excellent quality edgebanding seam, thanks to the automatic tape dispenser and the seam kit (guide, presser foot, plate and feed dog) created by Alfredo Coli. The result will be a tension-free, flat and regular edge.

12 metri lineari
al minuto di cucito
linear meters per
minute of sewing

0,5 kWh a lavoro
0,05 kWh a riposo
kWh at work
0,05 kWh at rest

LOW basso livello di
manutenzione
low level
of maintenance

CARATTERISTICHE FEATURES:

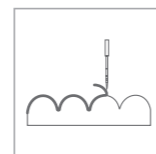

CE CERTIFIED BY



USEFUL DATA:

- Adler 524i head
- Electronic variable speed motor with low energy consumption
- Removable seam guide
- Lighting of the seam centre
- Automatic tape dispenser (optional)

TECHNICAL DATA:

- Worktop height: 78 cm
- Power supply: 220V AC
- Power consumption: 0.5 kWh
- Zig-zag seam width up to 10mm
- Sewing speed: up to 4000 revolutions/minute
- Weight: 75 kg



SERVIZI

Servizio Commerciale

Il nostro personale commerciale ti offre la migliore consulenza possibile per guidarti nella scelta dei sistemi più adatti alle tue esigenze.

Customer Care

Si prende carico delle tue richieste, ti informa e ti aggiorna sullo stato del tuo ordine.

Installazione e Collaudo

I nostri tecnici sono a disposizione per assisterti nell'installazione e nel collaudo delle nostre macchine.

After Sales

Il servizio di After Sales è sempre a disposizione affinché i prodotti che hai acquistato siano sempre efficienti e produttivi.

SERVICES

Sales

Our sales staff will offer the best possible advice to guide you in choosing the solutions that best meet your needs.

Customer Care

Takes care of your requests, informs and updates you on the status of your order.

Installation and Testing

Our technicians are available to assist you with the installation and testing of all our machines.

After Sales

Our After Sales service is always available to ensure that the products you have purchased are always efficient and productive.



Contacts

