

Alfredo Coli S.r.l.

Siège opérationnel / Operational headquarter
Via A. Grandi, 37/39 - 47922 Rimini (RN) Italy

Téléphone / Phone · WhatsApp
+39 0541 1648892 · +39 351 865 5167



ALFREDOCOLI.COM

info@alfredocoli.com

AUTOMATIC MACHINES



MACHINE À COUDRE
POUR INSERTION DE TUBES

SEWING MACHINE
FOR PIPING OPERATION

C210

C210

MACHINE À COUDRE POUR INSERTION DE TUBES

Grâce au kit de couture spécialement développé par Alfredo Coli, la C210 garantit une insertion de tube de qualité supérieure.

De plus, le guide extractible et l'extracteur permettent d'obtenir un niveau de performance très élevé.

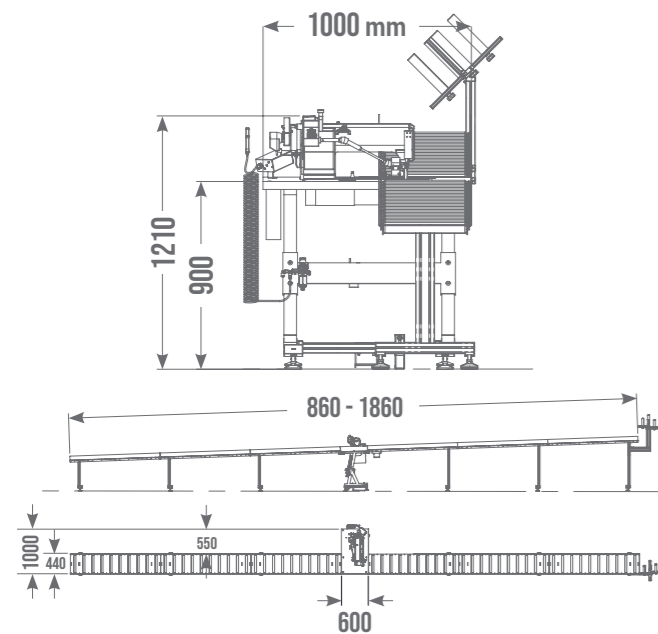

DONNÉES UTILES:

- Table coulissante convoyeur à rouleaux
- Extracteur à glissière
- Guide de couture extractible
- Eclairage du centre de couture
- Porte-bobine pour tube
- Dispositif d'avertissement de réserve de fil
- Fonctions de couture automatique

DONNÉES TECHNIQUES:

- Hauteur de la table de travail 900 mm
- Capacité de couture illimitée
- Vitesse de couture jusqu'à 3200 tr/min
- Consommation jusqu'à 0,6 kWh
- Alimentation électrique 220 V-AC
- Alimentation pneumatique 6 Bar

FOCUS:

- Tous les matériaux
Every Materials
- Encombrement minimal
Minimum Encumbrance
- High Speed
- Custom Build

SEWING MACHINE FOR PIPING OPERATION

Thanks to the special seam kit specifically developed by Alfredo Coli, C210 guarantees top-quality piping operation.

The retractable seam folder and the puller also ensure a very high level of performance.

3200 **0,6** **LOW**

TR/MIN

kWh au travail
0,05 kWh au repos

faible niveau
de entretien

RPM

kWh at work
0,05 kWh at rest

low level
of maintenance

CARACTÉRISTIQUES FEATURES:

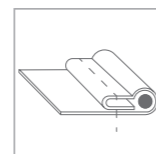

USEFUL DATA:

- Inclined plane roller conveyor
- Puller
- Retractable seam folder
- Lighting of the seam centre
- Spool holder pipe
- Thread reserve warning device
- Automatic sewing functions

TECHNICAL DATA:

- Worktop height 900 mm
- Unlimited useful seam
- Sewing speed up to 3200 rpm
- Power consumption up to 0.6 kWh
- Power supply 220 V-AC
- Air supply 6 Bar

CE CERTIFIED BY

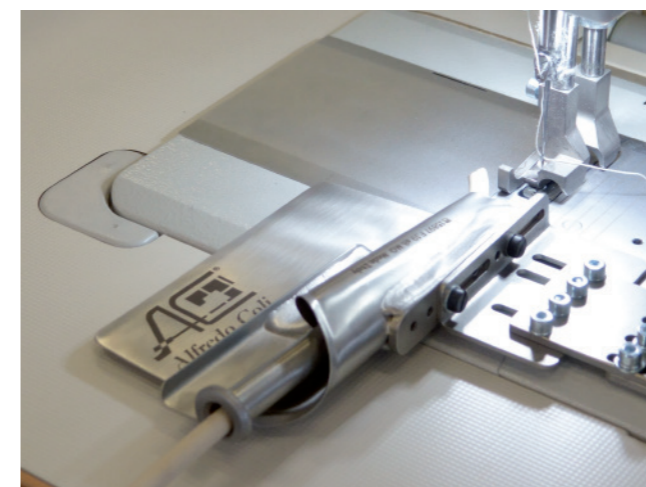

SERVICES

Service Commercial

Notre personnel commercial est là pour vous conseiller et vous guider dans le choix des systèmes les mieux adaptés à vos besoins.

Service Client

Il prend en charge vos demandes et s'assure que tout se passe bien. C'est aussi lui qui vous informe et qui vous tient au courant de votre commande.

Installation et Essai

Nos techniciens sont à votre disposition pour vous assister dans l'installation et les essais de nos machines.

Après-Vente

Le service après-vente est toujours à votre disposition pour que les produits que vous avez achetés soient toujours efficaces et productifs.

SERVICES

Sales

Our sales staff will offer the best possible advice to guide you in choosing the solutions that best meet your needs.

Customer Care

Takes care of your requests, informs and updates you on the status of your order.

Installation and Testing

Our technicians are available to assist you with the installation and testing of all our machines.

After Sales

Our After Sales service is always available to ensure that the products you have purchased are always efficient and productive.



Contacts

