

Alfredo Coli S.r.l.

Sede operativa / Operational headquarter
Via A. Grandi, 37/39 - 47922 Rimini (RN) Italy

Telefono / Phone · WhatsApp
+39 0541 1648892 · +39 351 865 5167



ALFREDOCOLI.COM

info@alfredocoli.com

AUTOMATIC MACHINES



AVVOLGITORE CONTAMETRI
AUTOMATICO

AUTOMATIC WINDER MACHINE
FOR AWNING FABRICS

T110

T110

AVVOLGITORE CONTAMETRI AUTOMATICO

Avvolgitore automatico di tessuti per tende da sole con funzione contametri. Una soluzione pratica e veloce ma al tempo stesso robusta e precisa che permette di ottenere teli della lunghezza desiderata, avvolti e pronti per qualsiasi utilizzo.

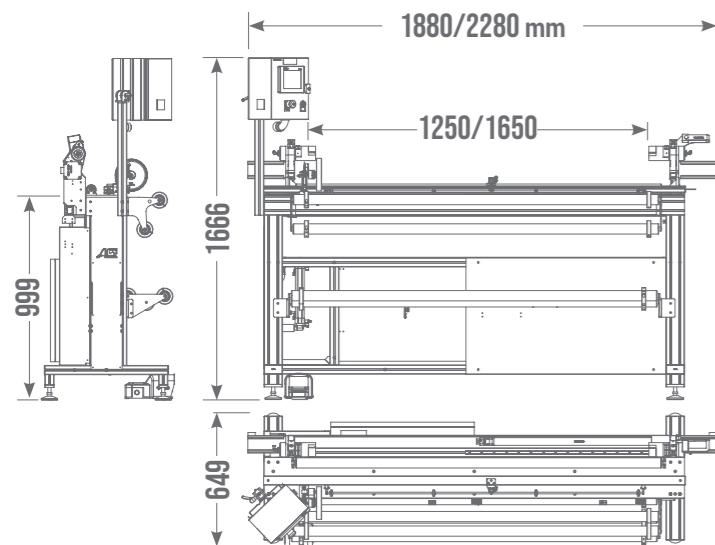

DATI UTILI:

- Telaio struttura modulare in alluminio anodizzato
- Meccanica di precisione
- Avvolgimento a misura
- Misurazione del metraggio per rotolo
- Distacco della quantità misurata
- Taglio trasversale tramite cutter a moto pneumatico
- Avvolgimento bobine senza anima
- Mandrini pneumatici
- Illuminazione del tessuto
- Pannello di comando operatore touch screen a colori

DATI TECNICI:

- Larghezza massima utile: 1,25/1,65 metri
- Lunghezza massima avvolgibile: 60 metri
- Alimentazione elettrica: 220 V-AC
- Alimentazione pneumatica: 6 bar
- Tolleranza d'avvolgimento: +/- 2 mm/m
- Consumo elettrico max: 2,5 kWh

FOCUS:

- Industria 4.0
Industry 4.0
- Tessuti Acrilici
Acrylic Fabrics
- Custom Build
- Tele Assistenza
Remote Assistance
- Ingombro Minimo
Minimum Encumbrance
- High Speed

AUTOMATIC WINDER MACHINE

Automatic awning fabric winder with meter counter function. A practical, fast but at the same time strong and precise solution that allows you to obtain fabrics of the desired length, rolled up and ready for any use.

45

metri lineari
al minuto
linear meters
per minute

2,5

kWh a lavoro
0,05 kWh a riposo
kWh at work
0,05 kWh at rest

LOW

basso livello di
manutenzione
low level
of maintenance

CARATTERISTICHE FEATURES:

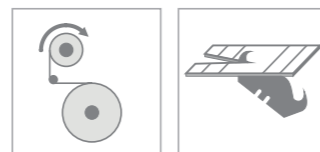

CE CERTIFIED BY



USEFUL DATA:

- Anodized aluminum modular structure frame
- Precision mechanics
- Winding to size
- Metric measurement per roll
- Measured quantity detachment
- Cross-wise cutting by pneumatic cutter
- Coils winding without cardboard core
- Pneumatic chucks
- Fabric lighting
- Color touch screen operator control panel

TECHNICAL DATA:

- Max. useful cutting width: 1,25/1,65 meters
- Max. winding length: 60 meters
- Power supply: 220 V-AC
- Air supply: 6 bar
- Winding tolerance: +/- 2 mm/m
- Max power consumption: 2,5 kWh



SERVIZI

Servizio Commerciale

Il nostro personale commerciale ti offre la migliore consulenza possibile per guidarti nella scelta dei sistemi più adatti alle tue esigenze.

Customer Care

Si prende carico delle tue richieste, ti informa e ti aggiorna sullo stato del tuo ordine.

Installazione e Collaudo

I nostri tecnici sono a disposizione per assisterti nell'installazione e nel collaudo delle nostre macchine.

After Sales

Il servizio di After Sales è sempre a disposizione affinché i prodotti che hai acquistato siano sempre efficienti e produttivi.

SERVICES

Sales

Our sales staff will offer the best possible advice to guide you in choosing the solutions that best meet your needs.

Customer Care

Takes care of your requests, informs and updates you on the status of your order.

Installation and Testing

Our technicians are available to assist you with the installation and testing of all our machines.

After Sales

Our After Sales service is always available to ensure that the products you have purchased are always efficient and productive.



Contacts

