

Alfredo Coli S.r.l.

Siège opérationnel / Operational headquarter
Via A. Grandi, 37/39 - 47922 Rimini (RN) Italy

Téléphone / Phone · WhatsApp
+39 0541 1648892 · +39 351 865 5167



ALFREDOCOLI.COM

info@alfredocoli.com

AUTOMATIC MACHINES



ENROULEUR AUTOMATIQUE
ET COMPTEUR

AUTOMATIC WINDER MACHINE
FOR AWNING FABRICS

T110

T110

ENROULEUR AUTOMATIQUE ET COMPTEUR

Enrouleur automatique de toile de store avec fonction compteur de mètres. Une solution pratique et rapide, mais en même temps robuste et précise, qui permet d'obtenir des tissus de la longueur souhaitée, enroulés et prêts à toute utilisation.

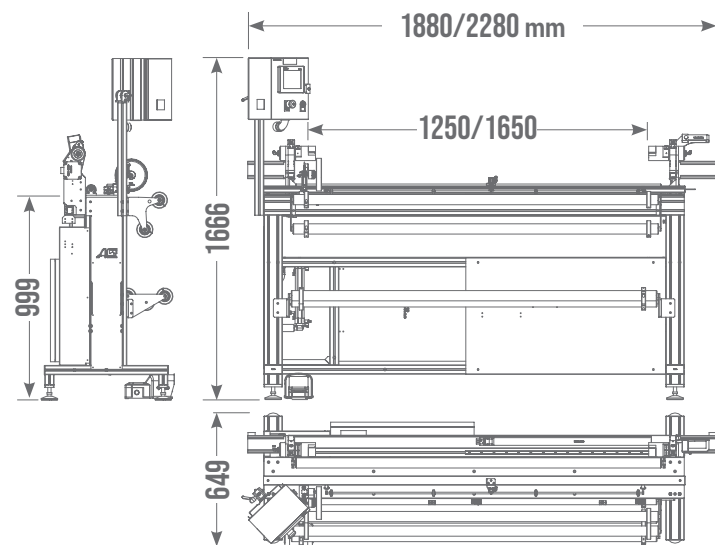

DONNÉES UTILES:

- Cadre de la structure modulaire en aluminium anodisé
- Mécanique de précision
- Quantité d'enroulement
- Mesure par rouleau
- Détachement de la quantité mesurée
- Coupe transversale par coupeur pneumatique
- Bobinage sans noyau
- Broches pneumatiques
- Éclairage du tissu
- Panneau de commande à écran tactile couleur

DONNÉES TECHNIQUES:

- Largeur maximale utilisable: 1,25/1,65 mètres
- Longueur maximale d'enroulement: 60 mètres
- Alimentation électrique: 220 V-AC
- Alimentation pneumatique: 6 bar
- Tolérance d'enroulement: +/- 2mm/m
- Consommation électrique moyenne: 2,5 kWh

FOCUS:

- Industrie 4.0
Industry 4.0
- TissusAcryliques
Acrylic Fabrics
- Custom Build
- Téléassistance
Remote Assistance
- Encombrement minimal
Minimum Encumbrance
- High Speed

AUTOMATIC WINDER MACHINE

Automatic awning fabric winder with meter counter function. A practical, fast but at the same time strong and precise solution that allows you to obtain fabrics of the desired length, rolled up and ready for any use.

45

mètres linéaires par minute de couture
linear meters per minute

2,5

kWh au travail
0,05 kWh au repos
kWh at work
0,05 kWh at rest

LOW

faible niveau de entretien
low level of maintenance

CARACTÉRISTIQUES FEATURES:

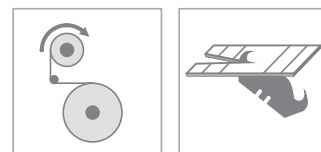

CE CERTIFIED BY



USEFUL DATA:

- Anodized aluminum modular structure frame
- Precision mechanics
- Winding to size
- Metric measurement per roll
- Measured quantity detachment
- Cross-wise cutting by pneumatic cutter
- Coils winding without cardboard core
- Pneumatic chucks
- Fabric lighting
- Color touch screen operator control panel

TECHNICAL DATA:

- Max. useful cutting width 1,25/1,65 meters
- Max. winding length: 60 meters
- Power supply: 220 V-AC
- Air supply: 6 bar
- Winding tolerance: +/- 2 mm/m
- Max power consumption: 2,5 kWh



SERVICES

Service Commercial

Notre personnel commercial est là pour vous conseiller et vous guider dans le choix des systèmes les mieux adaptés à vos besoins.

Service Client

Il prend en charge vos demandes et s'assure que tout se passe bien. C'est aussi lui qui vous informe et qui vous tient au courant de votre commande.

Installation et Essai

Nos techniciens sont à votre disposition pour vous assister dans l'installation et les essais de nos machines.

Après-Vente

Le service après-vente est toujours à votre disposition pour que les produits que vous avez achetés soient toujours efficaces et productifs.

SERVICES

Sales

Our sales staff will offer the best possible advice to guide you in choosing the solutions that best meet your needs.

Customer Care

Takes care of your requests, informs and updates you on the status of your order.

Installation and Testing

Our technicians are available to assist you with the installation and testing of all our machines.

After Sales

Our After Sales service is always available to ensure that the products you have purchased are always efficient and productive.



Contacts

