

Alfredo Coli S.r.l.

Cuartel general operativo / Operational headquarter  
Via A. Grandi, 37/39 - 47922 Rimini (RN) Italy

Teléfono / Phone · WhatsApp  
+39 0541 1648892 · +39 351 865 5167



ALFREDOCOLI.COM

info@alfredocoli.com

AUTOMATIC MACHINES



ENROLLADOR CONTADOR  
AUTOMÁTICO

AUTOMATIC WINDER MACHINE  
FOR AWNING FABRICS

T110

# T110

## ENROLLADOR CONTADOR AUTOMÁTICO

Enrollador automático de tejidos para toldos con función de contador de metros. Una solución práctica y rápida pero al mismo tiempo robusta y precisa que permite obtener tejidos de la longitud deseada, enrollados y listos para cualquier uso.

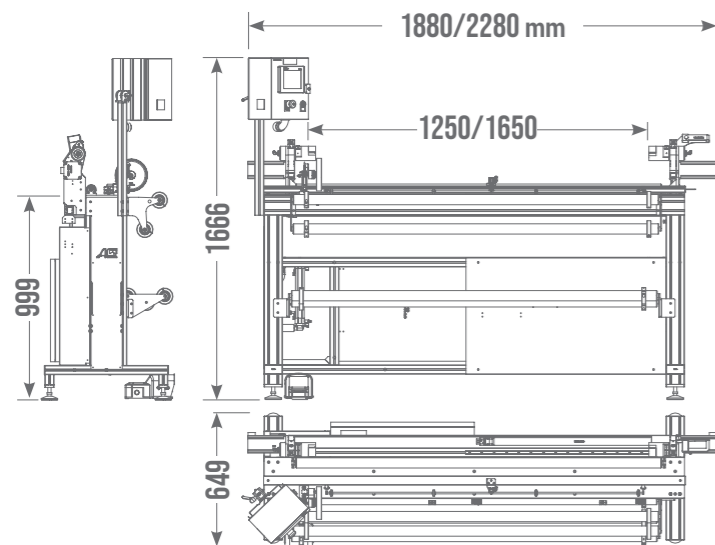

### DATOS ÚTILES:

- Estructura modular de aluminio anodizado
- Mecánica de precisión
- Bobinado a medida
- Medición de metraje por rollo
- Separación de la cantidad medida
- Corte transversal mediante cortador de accionamiento neumático
- Bobinado sin núcleo
- Mandriles neumáticos
- Iluminación del tejido
- Panel de control del operador con pantalla táctil en color

### DATOS TÉCNICOS:

- Anchura máxima utilizable: 1,25/1,65 metros
- Longitud máxima de enrollado: 60 metros
- Alimentación eléctrica: 220 V-AC
- Alimentación neumática: 6 bar
- Tolerancia de enrollado: +/- 2 mm/m
- Consumo eléctrico máximo: 2,5 kWh

### FOCUS:

- Industria 4.0 / Industry 4.0
- Tejasistencia / Remote Assistance
- Tejidos Acrílicos / Acrylic Fabrics
- Dimensiones reducidas / Minimum Encumbrance
- Custom Build
- High Speed

## AUTOMATIC WINDER MACHINE

Automatic awning fabric winder with meter counter function. A practical, fast but at the same time strong and precise solution that allows you to obtain fabrics of the desired length, rolled up and ready for any use.

**45** **2,5** **LOW**

metros lineales por minuto  
linear meters per minute

kWh trabajando  
0,05 kWh en reposo  
kWh at work  
0,05 kWh at rest

bajo nivel de mantenimiento  
low level of maintenance

### CARACTERÍSTICAS FEATURES:

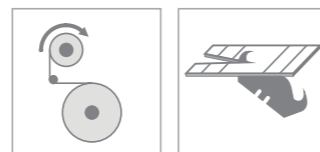

### CE CERTIFIED BY



### USEFUL DATA:

- Anodized aluminum modular structure frame
- Precision mechanics
- Winding to size
- Metric measurement per roll
- Measured quantity detachment by pneumatic cutter
- Coils winding without cardboard core
- Pneumatic chucks
- Fabric lighting
- Color touch screen operator control panel

### TECHNICAL DATA:

- Max. useful cutting width 1,25/1,65 meters
- Max. winding length: 60 meters
- Power supply: 220 V-AC
- Air supply: 6 bar
- Winding tolerance: +/- 2 mm/m
- Max power consumption: 2,5 kWh



## SERVICIOS

### Servicio Comercial

Nuestro personal comercial te ofrece el mejor asesoramiento posible para guiarte en la elección de los sistemas más adaptados a tus necesidades

### Atención al Cliente

Se hace cargo de tus peticiones y se asegura de que todo proceda. Te informa y te actualiza sobre tu pedido.

### Instalación y Test

Nuestros técnicos estarán a su disposición durante toda la fase de instalación y prueba de nuestras máquinas.

### Postventa

El servicio de postventa está siempre disponible para que los productos que has comprado sean siempre eficaces.

## SERVICES

### Sales

Our sales staff will offer the best possible advice to guide you in choosing the solutions that best meet your needs.

### Customer Care

Takes care of your requests, informs and updates you on the status of your order.

### Installation and Testing

Our technicians are available to assist you with the installation and testing of all our machines.

### After Sales

Our After Sales service is always available to ensure that the products you have purchased are always efficient and productive.



Contacts

