

Alfredo Coli S.r.l.

Cuartel general operativo / Operational headquarter
Via A. Grandi, 37/39 - 47922 Rimini (RN) Italy

Teléfono / Phone · WhatsApp
+39 0541 1648892 · +39 351 865 5167



ALFREDOCOLI.COM

info@alfredocoli.com

AUTOMATIC MACHINES



SOLDADORA AUTOMÁTICA COLA
LÍQUIDA CON CABEZAL MÓVIL PARA
TOLDOS

LIQUID GLUE AUTOMATIC WELDING
MACHINE WITH MOBILE HEAD FOR
AWNINGS

S410

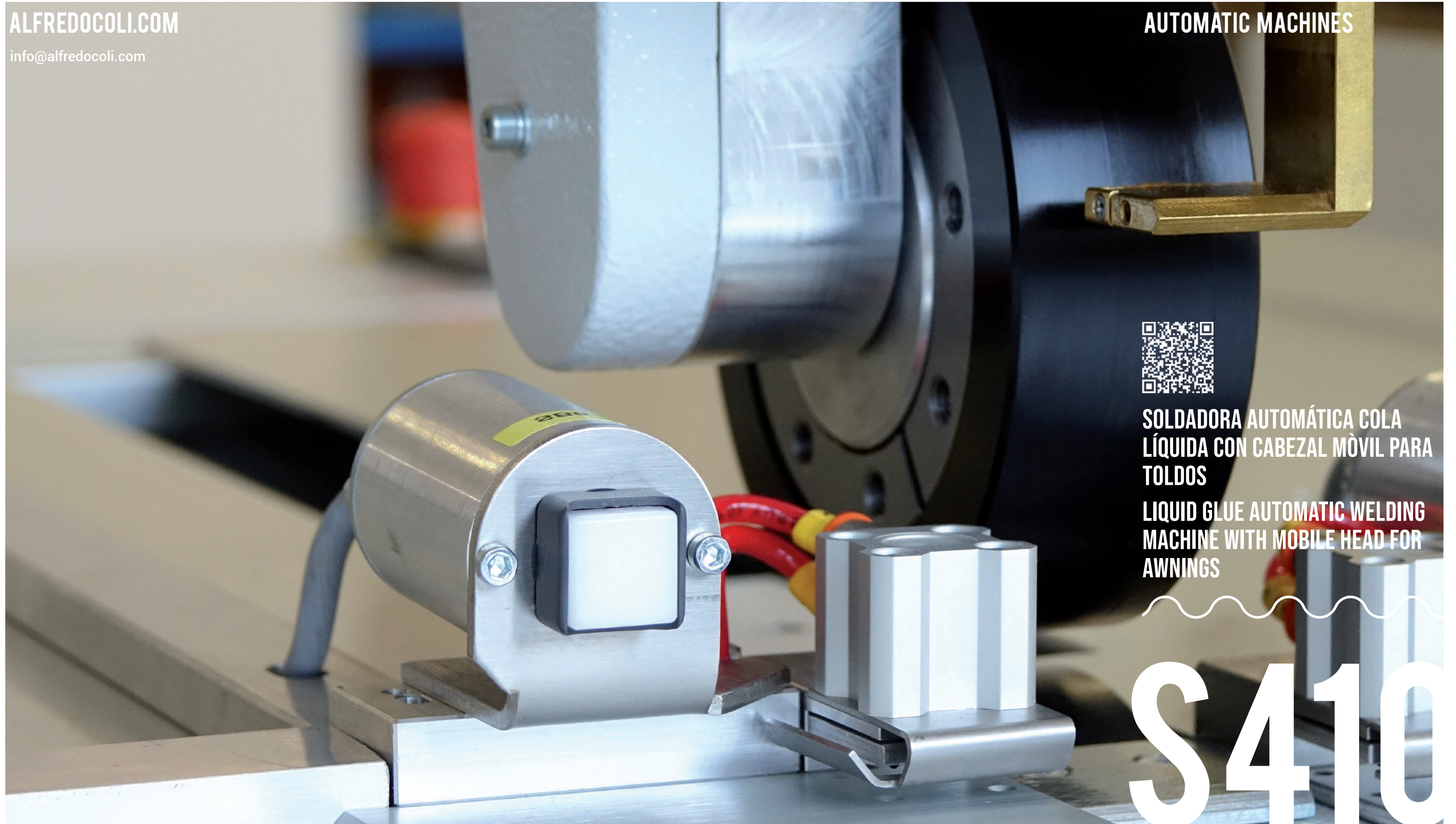

HISTORIA

Alfredo Coli: La Solución para la Confección de Toldos

La empresa italiana Alfredo Coli, líder desde 1988 en el diseño, realización y producción de máquinas para la confección de toldos, se presenta hoy en el mercado con una nueva línea de productos. Una amplia gama de máquinas para cortar, coser, manipular y almacenar diversos tejidos acrílicos y plásticos.

Alfredo Coli es una marca que lleva más de 30 años garantizando seriedad y profesionalidad a sus clientes de todo el mundo. Siempre se ha dedicado a la investigación y el desarrollo de nuevas tecnologías, con el fin de satisfacer cualquier necesidad procedente de un mundo de los toldos cada vez más difícil.

La experiencia acumulada en tantos años de actividad convierte a Alfredo Coli en el socio ideal para la solución de sus problemas y para la realización de sus proyectos e ideas.

Alfredo Coli: The Solution for Awning Processing

The Italian company Alfredo Coli, leader since 1988 in the design, construction and production of machines for the processing of sun awnings, is now on the market with a new line of products. A wide range of machines for cutting, sewing, handling and storage of various acrylic and plastic fabrics.

Alfredo Coli is a brand that for over 30 years has guaranteed its customers all over the world seriousness and professionalism. It has always been engaged in the research and development of new technologies, in order to satisfy every request coming from the increasingly difficult world of awnings.

The experience accumulated over many years of activity makes Alfredo Coli the ideal partner for the solution of your problems and for the creation of your projects and ideas.

TERRITORIO

Alfredo Coli, empresa italiana, nace y realiza sus obras en Emilia-Romagna, la región de las excelencias tecnológicas italianas como la Ferrari y las grandes industrias de la automatización industrial. Al mismo tiempo, es conocida por su cultura del bienestar, de la acogida y del buen vivir.

Alfredo Coli is an Italian company that was founded and operates in Emilia-Romagna, the Italian region famous for technological excellences such as Ferrari and numerous large-scale industrial automation industries. At the same time, the region is all well-known and appreciated for its culture of hospitality, lifestyle and well-being.

VISION

Trabajamos para satisfacer a sus clientes mejorando sus productos

We work to satisfy your customers by making your products better

MISSION

- 1 Creemos que a través del desarrollo de tecnologías innovadoras, fiables y productivas, podemos expresar nuestra personalidad y pasión por ser diferentes de otras empresas.
- 2 Por eso nuestra organización invierte en investigación y desarrollo y en servicios de mercado para que no sea un simple proveedor, sino un socio que ayude a sus clientes a alcanzar sus objetivos de negocio.
- 3 Nuestros productos cumplen con los requisitos de innovación, productividad, fiabilidad y rentabilidad de la inversión

We believe that through the development of innovative, reliable and productive technologies, we express our personality and our passion to be different from other companies.

This is why our organization invests so much in research and development and market services, so that isn't just a supplier, but a partner that helps its customers achieve their own business goals.

Our products meet the demands of innovation, productivity, reliability and investment profitability.

INVESTIGACIÓN Y DESARROLLO

Nuestros productos, a la vanguardia de la innovación y el uso de las más avanzadas tecnologías mecatrónicas, nacen a través de un proceso de investigación que pone a nuestros clientes y sus necesidades en el centro de todos nuestros esfuerzos para proponerles productos de rendimiento, de alta productividad, fácil de utilizar y gran fiabilidad. El éxito de nuestros clientes es nuestro éxito.

Our products, which are at the forefront of innovation and mechatronics, are researched and developed through a process that places our customers and their needs at the very centre of all of our efforts to bring to market high-performance, high-productivity products that are extremely reliable and easy to use. The success of our customers is our own success.

S410

ENFOQUE:

- Industria 4.0
Industry 4.0
- Tejidos Acrílicos
Acrylic Fabrics
- Poliéster
Polyester
- Construcción Personalizada
Custom Build
- Alta Velocidad
High Speed
- Dimensiones Reducidas
Minimum Encumbrance
- Teleasistencia
Remote Assistance

SOLDADORA AUTOMÁTICA COLA LÍQUIDA CON CABEZAL MÓVIL PARA TOLDOS

La máquina S410 está diseñada y realizada para la soldadura de tejidos acrílicos y de poliéster. Nuestro innovador sistema de transporte patentado T.V.P.® garantiza unas soldaduras de calidad superior en la fase de confección. Completamente electro-neumática y muy fácil de usar, la S410 reduce los tiempos de producción, facilitando el trabajo también a los menos expertos.

LIQUID GLUE AUTOMATIC WELDING MACHINE WITH MOBILE HEAD FOR AWNINGS

The S410 machine has been designed and manufactured for the welding of acrylic and polyester fabrics. Our innovative patented transport system TVP® guarantees superior quality welds during processing. Completely electro-pneumatic and very simple to use, the S410 reduces production times, making life easy even for the less experienced.

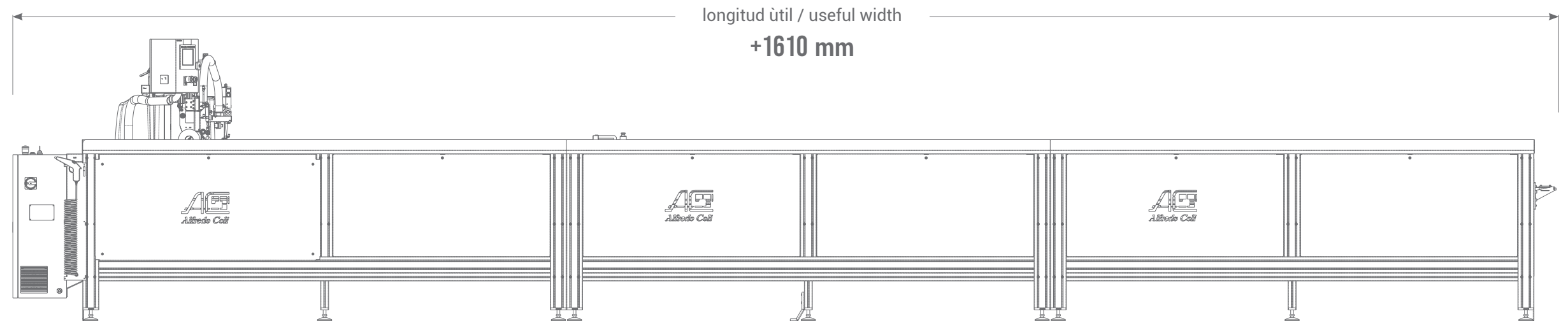
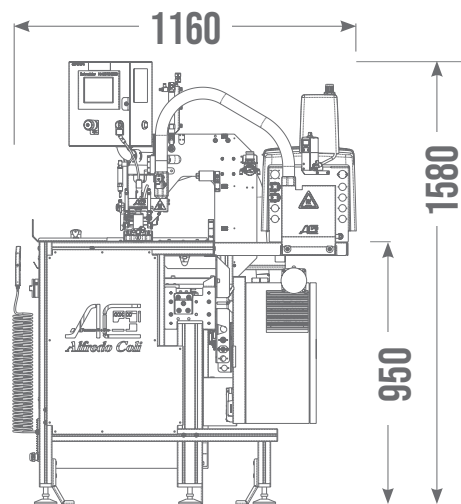

DATOS ÚTILES:

- Bastidor con estructura modular de aluminio anodizado
- Electrónica **Schneider Electric**
- Fundidor para colas líquidas
- Motor electrónico de avance del carro
- Motor electrónico ruedas de soldadura
- Panel del operador táctil en color
- Ciclo de soldadura automático
- Función de soldadura manual
- Variación electrónica de la velocidad de soldadura
- Movimiento controlado ejes de transporte
- Transportador neumático para soldaduras SIN MANOS
- Sistema de pinzas electro-neumáticas delanteras y traseras
- Cambio neumático rápido de las guías de soldadura

USEFUL DATA:

- Modular structure frame in anodised aluminium
- Schneider Electric** Electronics
- Melter for liquid glues
- Electronic cart feed motor
- Electronic welding wheels motor
- Color touch-screen operator panel
- Automatic welding cycle
- Manual welding function
- Electronic variation of the welding speed
- Controlled movement of transport axes
- Pneumatic conveyor for HANDS-FREE welding
- Front and back electro-pneumatic stapling
- Quick pneumatic change of the welding guides

DATOS TÉCNICOS:

- Soldadura útil: hasta 20 m
- Velocidad de soldadura: hasta 15 m/min
- Alimentación eléctrica: 220 VAC
- Consumo de electricidad: hasta 4 KWh
- Alimentación neumática: 6 Bar
- Consumo de aire comprimido: 2 l/min
- Ancho superficie de trabajo: 540 mm
- Altura superficie de trabajo: 950 mm
- Peso: 700 Kg (7 m)

TECHNICAL DATA:

- Useful welding: up to 20 m
- Welding speed: up to 15 m/min
- Power supply: 220 VAC
- Electricity consumption: up to 4 KWh
- Pneumatic supply: 6 Bar
- Compressed air consumption: 2 l/min
- Worktop width: 540 mm
- Worktop height: 950 mm
- Weight: 700 Kg (7 m)

CARATTERISTICHE / FEATURES:

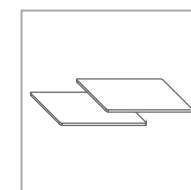

Unión de paños
Joining

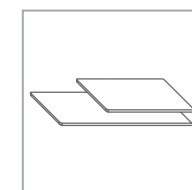

Doblado lateral
Side folding

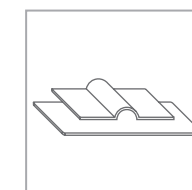

Banda de refuerzo
Reinforcement band



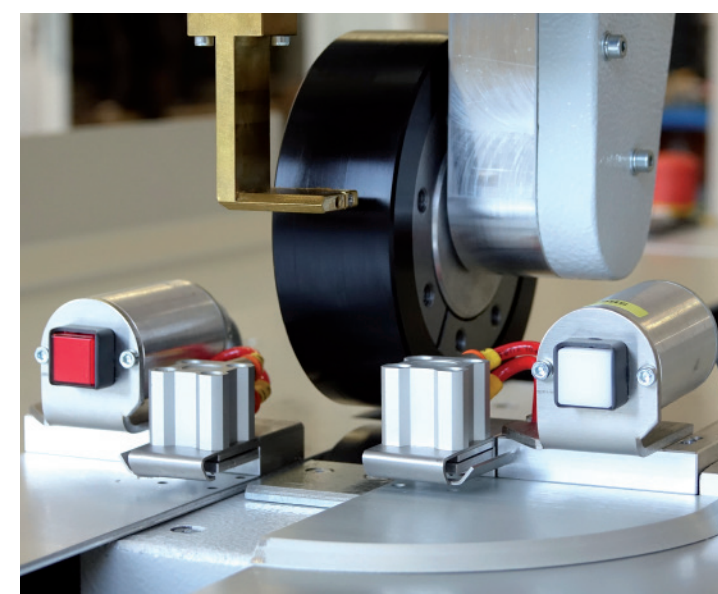
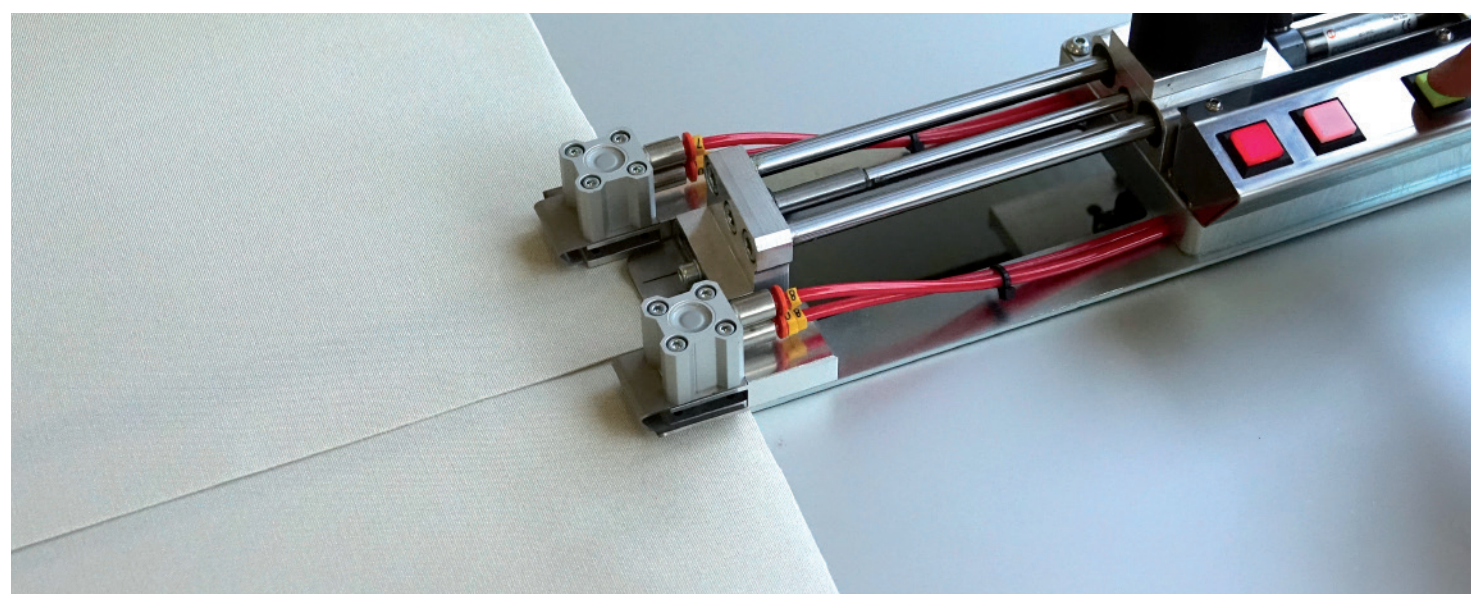
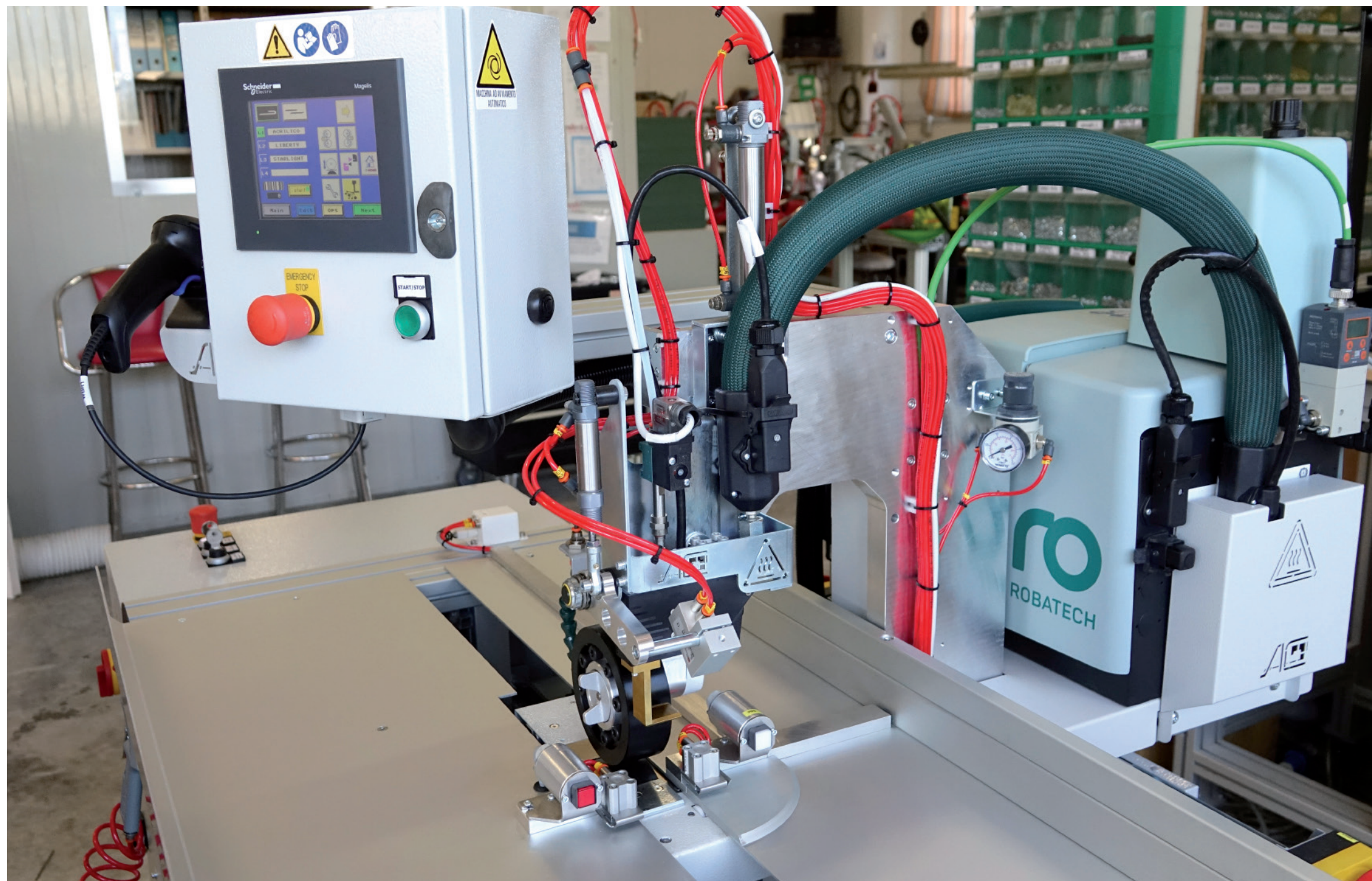

SERVICIOS

Servicio Comercial

Nuestro personal comercial te ofrece el mejor asesoramiento posible para guiarte en la elección de los sistemas más adaptados a tus necesidades

Atención al Cliente

Se hace cargo de tus peticiones y se asegura de que todo proceda. Te informa y te actualiza sobre tu pedido.

Instalación y Test

Nuestros técnicos estarán a su disposición durante toda la fase de instalación y prueba de nuestras máquinas.

Postventa

El servicio de postventa está siempre disponible para que los productos que has comprado sean siempre eficaces.

SERVICES

Sales

Our sales staff will offer the best possible advice to guide you in choosing the solutions that best meet your needs.

Customer Care

Takes care of your requests, informs and updates you on the status of your order.

Installation and Testing

Our technicians are available to assist you with the installation and testing of all our machines.

After Sales

Our After Sales service is always available to ensure that the products you have purchased are always efficient and productive.



Contacts

